

- Ułożyć przewód lampy oświetlenia tablicy rejestracyjnej.
- Dalsze zamontowanie odbywa się w kolejności odwrotnej do wymontowania.

### Astra kombi, Zafira

#### Wymontowanie

- Wymontować lampy tylne (patrz „Oświetlenie i sygnalizacja”).
- **Astra kombi.** Wykręcić u góry po bokach dwie śruby (2, rys. O-48473).
- Wykręcić po bokach cztery śruby (1) i odłączyć osłonę wnętrza koła od osłony zderzaka (3).
- Wyciągnąć u dołu dwa zaczepy rozprężne (strzałki).

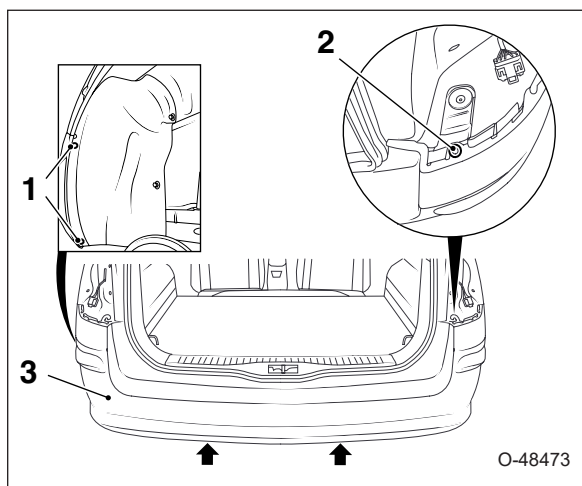

- Dalsze wymontowanie osłony zderzaka odbywa się tak jak w samochodzie Astra hatchback.
  - Wyjąć styroporową wkładkę z osłony zderzaka.
  - Odkręcić ramę zderzaka od ramy mocującej.
- Uwaga.** W samochodzie Zafira odkręcić pięć nakrętek belki zderzaka.

#### Zamontowanie

- Zamontowanie odbywa się w kolejności odwrotnej do wymontowania.

### Wymontowanie i zamontowanie osłony chłodnicy

#### Wymontowanie

- Otworzyć pokrywę przedziału silnika i wyciągnąć u góry cztery zaczepy rozprężne (1, rys. O-48468) z belki mocującej zamek pokryw.
  - Odblokować u dołu sześć zacisków mocujących (strzałki) i wyjąć osłonę chłodnicy (2) z osłony zderzaka.
- Uwaga.** W samochodzie Zafira odblokować u dołu osiem zacisków mocujących.

#### Zamontowanie

- Zamontowanie odbywa się w kolejności odwrotnej do wymontowania.

